

Container para Lags

Ref. 58281

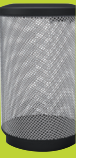

Elemento opcional



Características técnicas

- Apto tanto para interior como exterior.
- **Capacidad de 120 litros** con y sin contenedor interior.
- Fabricado mediante planchas de acero laminado en frío y galvanizado por inmersión en caliente de 1,5mm con puerta y laterales reforzados.
- Acabado mediante recubrimiento en polvo de resina de poliestar termoendurecible.
- Elementos de articulación y unión fabricados con acero inoxidable.
- **Cubo interior fabricado íntegramente en polietileno de alta intensidad** (HDPE) con certificado UNE-EN 840 para contenedores móviles y es resistente a todos los productos químicos (sin tapa)
- Compatible con cualquier contenedor plástico con ruedas de 120 l
- **La papelera** está disponible en versión de trampilla autocierre, documentos confidenciales y móvil (con ruedas).
- Posibilidad de fijarla al suelo desde el interior mediante 4 pernos de expansión M8 (no incluidos).
- Accesorios disponibles: bandeja retención de líquidos.
- Puede ser usado en el exterior en condiciones meteorológicas normales.
- Para condiciones climatológicas extremas (alta salinidad, alta temperatura o humedad), el producto puede incluir un tratamiento especial adicional.

MEDIDAS Y CAPACIDAD:

- **Normal:** 590x535x1010mm. (120 litros). Peso: 50 Kg.
- **Con ruedas:** 590x535x1070mm. (120 litros). Peso: 55 Kg.

Plano detalle

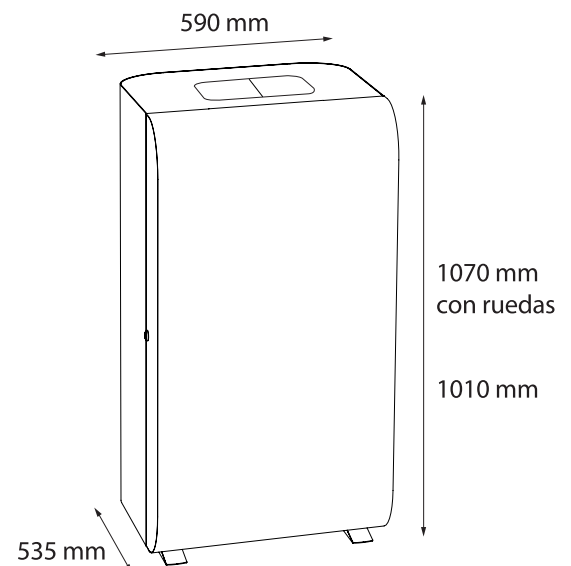

► Ceniceros, papeleras e higiene